

Sricam® | SriHome®

## IP kamera

# Hitra uporabniška navodila Kratki korisnički priručnik

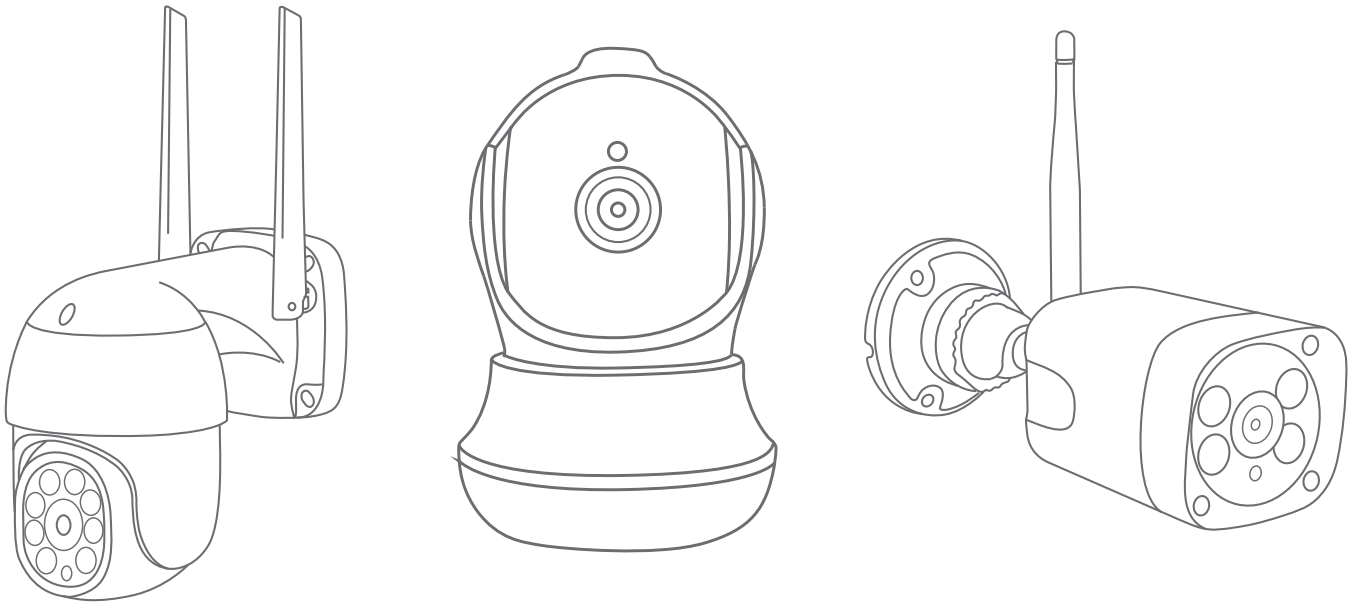

### Customer Service

Skype ID: tech.sricam

Website: [www.sricam.com](http://www.sricam.com)

E-Mail: [support@sricam.com](mailto:support@sricam.com)



SriHome202302-V6.5

  
**MARVISTR**ADE

Uvoznik v Slovenijo - Uvoznik u Hrvatsku

Marvis trade d.o.o.

Polica 34b, SI 1290 Grosuplje

Slovenija

[www.marvis-trade.si](http://www.marvis-trade.si)

[info@marvis-trade.si](mailto:info@marvis-trade.si)



## Predstavitev izdelka

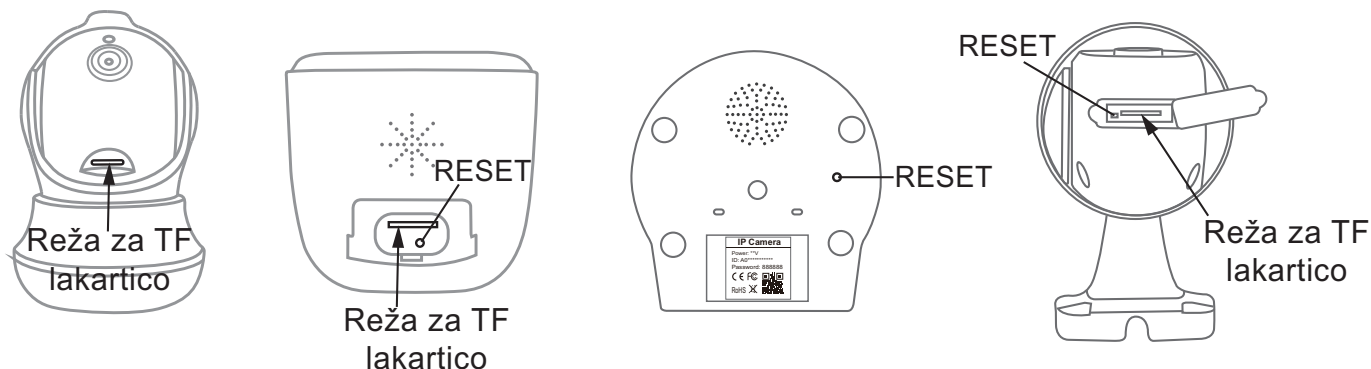

## Pred pričetkom nastavljanja

Prepričajte se o naslednjem:

- Anteno namestite navpično (samo za zunanje kamere).
- Če vaše kamere uporabljajo 2,4 GHz WiFi, mora biti vaš telefon povezan z 2,4 GHz WiFi.
- Preverite, ali je DHCP na usmerjevalniku omogočen.

### 1. korak. Namestitev aplikacije SriHome

1. način: Poiščite aplikacijo »SriHome« v trgovini Google Play ali iOS App Store.

2. način: skenirajte kodo QR za prenos aplikacije »SriHome«.



Android



iOS

**2. korak. Registracija in prijava v aplikacijo SriHome**

**3. korak. Povežite kamero v omrežje**

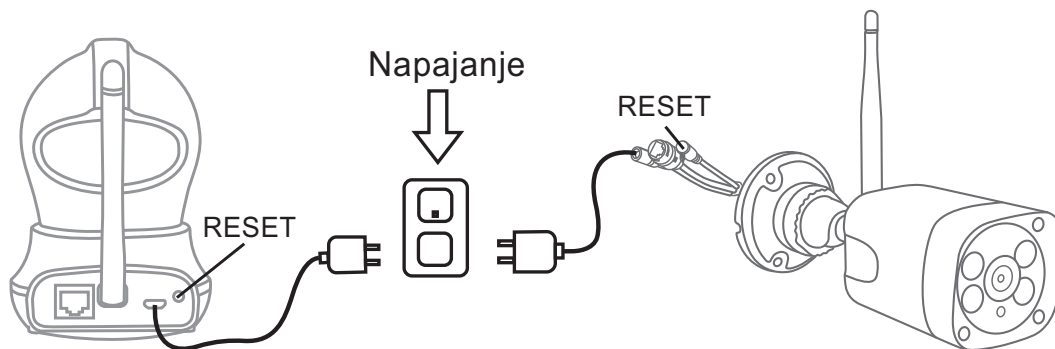

## 1. Vklonite kamero

Kamera bo po 30 sekundah oddala neprekinjen pisk.

Opomba: Če ni piska, držite gumb "RESET" 5 sekund, dokler ne zaslišite dolgega "beep"

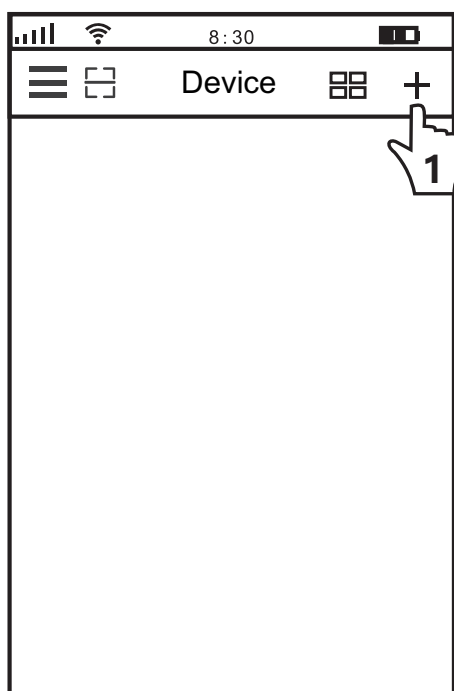

1-1

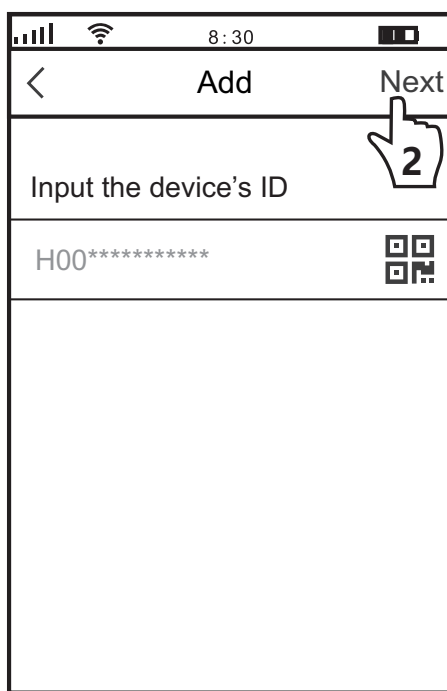

1-2

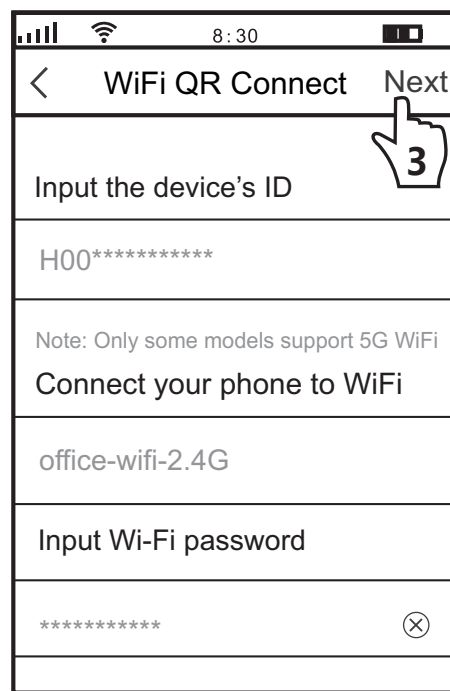

1-3

## 2. Dodajte kamero v APP

Ko zaslišite neprekinjen pisk, sledite navodilom aplikacije SriHome APP, da dodate napravo, kot je opisano na sliki 1-1 do 1-3:

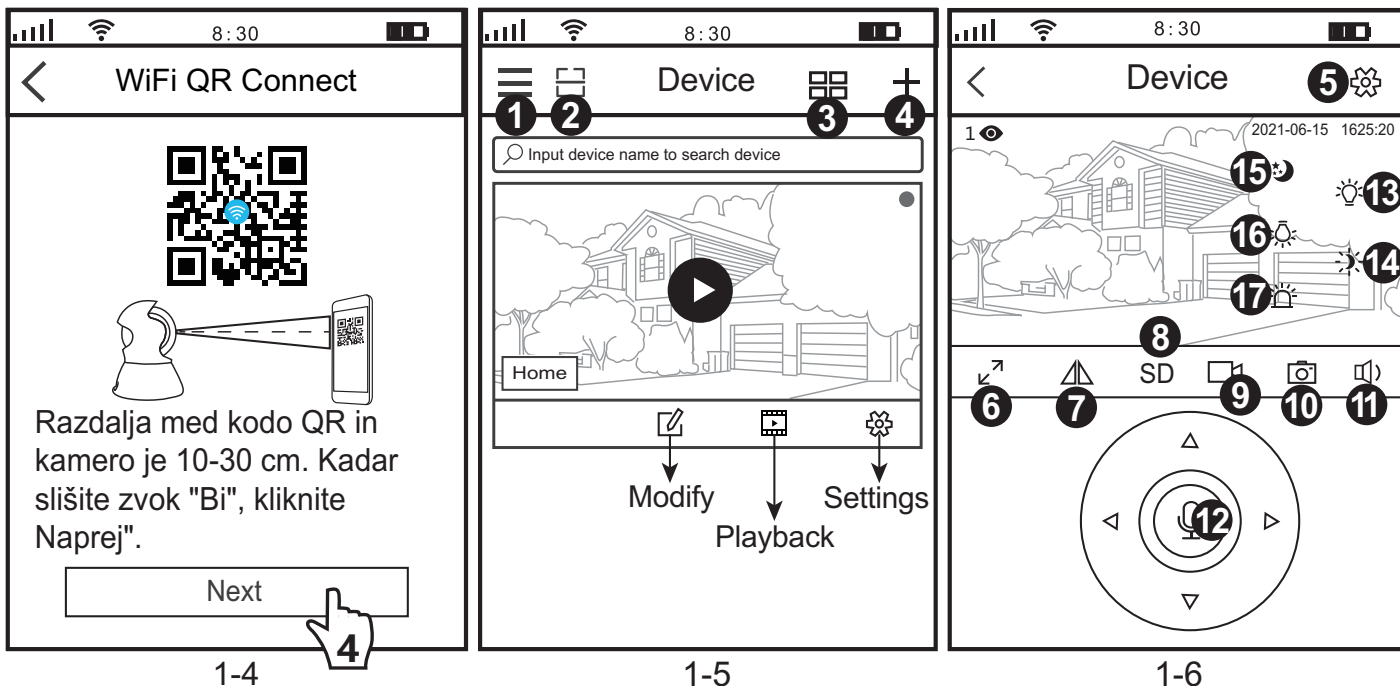

## Uvod v vmesnik za spremljanje

- |                       |                          |                       |                              |
|-----------------------|--------------------------|-----------------------|------------------------------|
| 1. ☰ Nastavitve App   | 5. ⚙️ Nastavitve         | 9. 📁 Lokalni posnetek | 13. 💡 Osvetljenost           |
| 2. 📄 Skeniranje kode  | 6. ↕️ Celoekranski način | 10. 📷 Zaslonska slika | 14. 🌑 Pomračitev             |
| 3. 🗄️ Razdeljen ekran | 7. ⬆️ Gor & dol          | 11. 🔊 Zvočnik         | 15. 🌙 Infrardeči način       |
| 4. + Dodaj            | 8. SD Resolucija         | 12. 🎤 Mikrofon        | 16. ☀️ Dnevni način          |
|                       |                          |                       | 17. 🔔 Alarm ob osvetljenosti |

## Odpravljanje težav:

- Če ne morete dodati naprave v aplikacijo, preverite naslednje:

1. Preden dodate napravo, boste slišali neprekinjen pisk (če ni zvoka, PONASTAVI napravo)
2. Vnesite pravilno geslo za Wi-Fi. (Priporočljivo je, da ne uporabljate gesel za brezžično omrežje, ki vsebujejo posebne znake kot npr. !"£% )
3. Ko zaslišite pisk, kliknite »Naprej« v korakih 3-4.

- Če naprave ni bilo mogoče dodati v aplikacijo »SriHome« prek »WiFi QR Connect« poizkusite dodati napravo preko »WiFi Hotspot Connect« kot je opisano kot FAQ1 na strani 4.

# FAQ 1: Kako aplikaciji dodati kamero prek dostopne točke WiFi kamere

Obvestilo: Preden uporabite dostopno točko WiFi za dodajanje naprave v aplikacijo, morate najprej izklopiti mobilne podatke 3G / 4G / LTE na pametnem telefonu.

## 1. korak: povežite telefon z dostopno točko WiFi kamere

1). Vključite napravo in počakajte 30 sekund, kamera bo ustvarila dostopno točko WiFi: Kamera WiFi SSID: IPC\_\*\*\*\*\*, WiFi geslo: 12345678

2). Pojdite v nastavitve WLAN v telefonu in povežite telefon z dostopno točko WiFi kamere.

Opomba: Če dostopne točke WiFi fotoaparata ni na seznamu RAZPOLOŽLJIVIH OMREŽIJ telefona, ponastavite kamero na tovarniške nastavitve in poskusite znova.

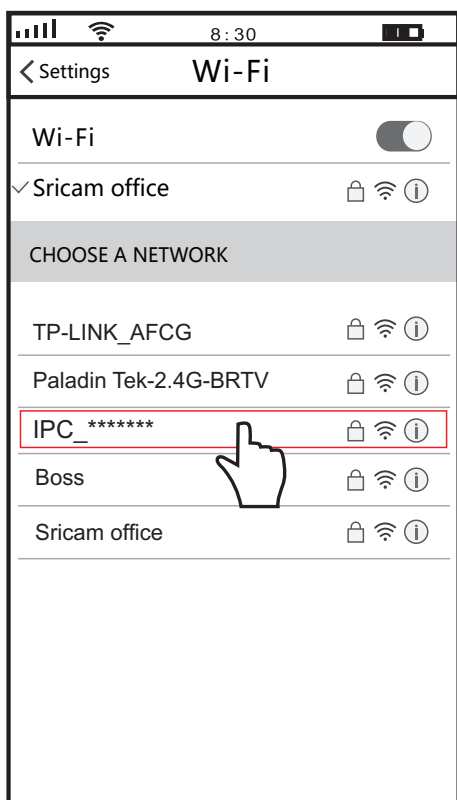

FAQ1-1

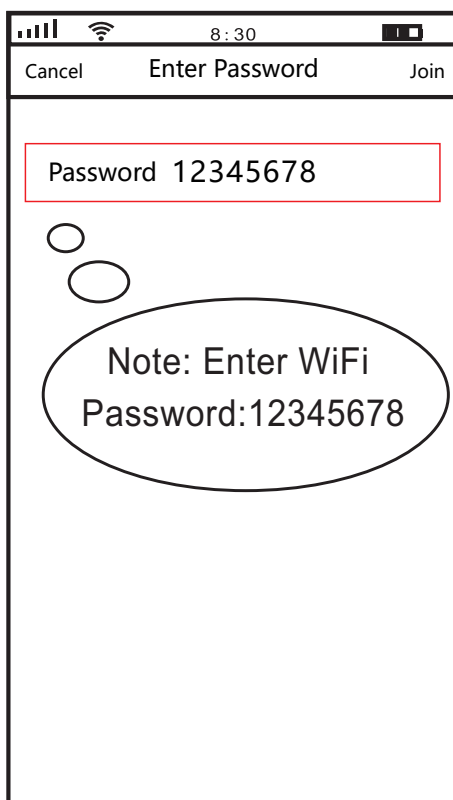

FAQ1-2

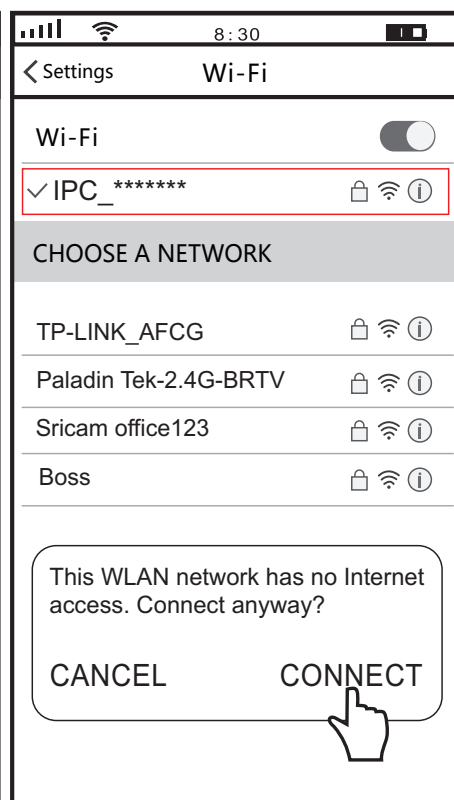

FAQ2-3

## 2. korak: dodajte napravo v aplikacijo

Odprite aplikacijo »SriHome«, tapnite »+« in sledite navodilom za dodajanje naprave.

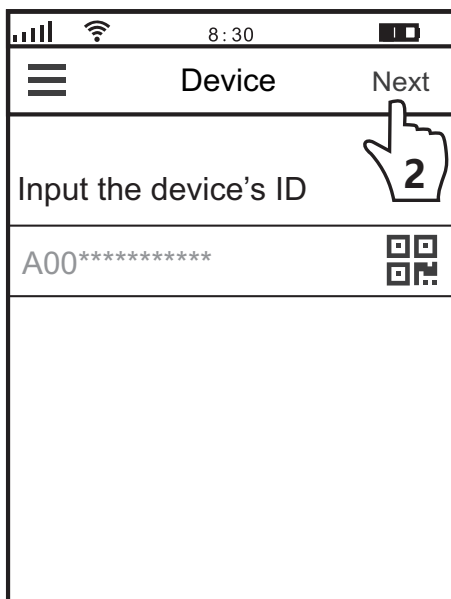

FAQ1-4

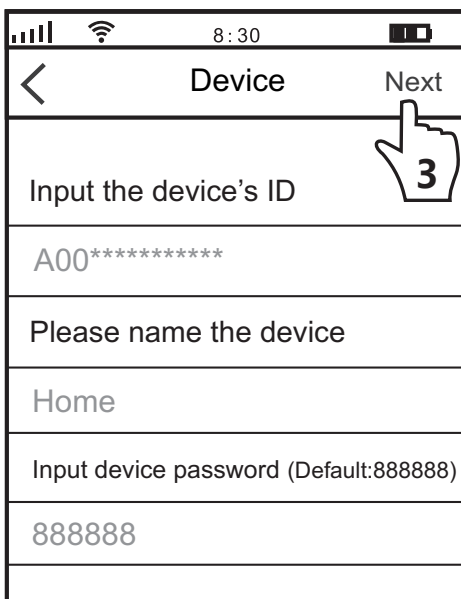

FAQ1-5

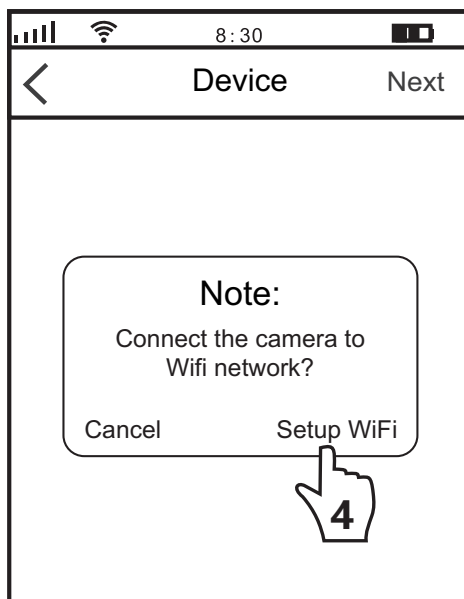

FAQ1-6

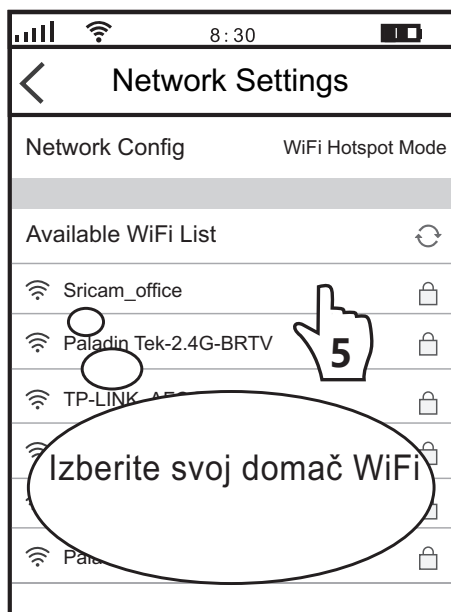

FAQ1-7

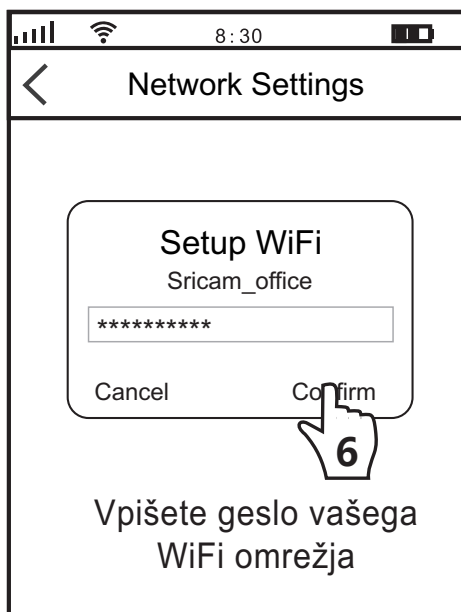

FAQ1-8

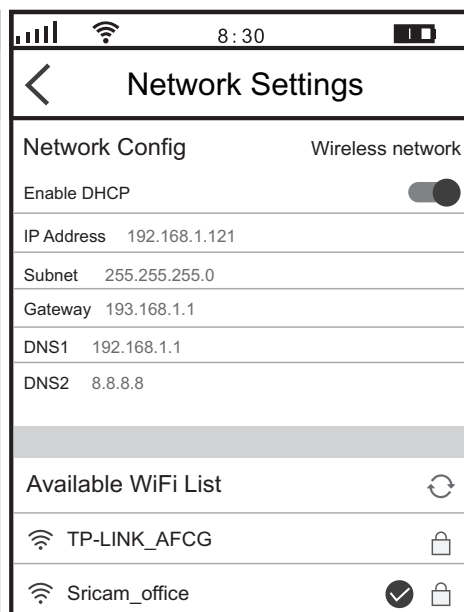

FAQ1-9

## FAQ2: Delite kamero z drugimi uporabniki

Zaradi zaščite zasebnosti uporabnika je prvi uporabnik privzeto skrbnik. Drugi uporabniki za dostop do kamere potrebujejo skrbniško dovoljenje ali pa se ne morejo niti prijaviti z ID-jem in geslom. Dovoljenje lahko pridobite na naslednji način:

**Odprite aplikacijo »SriHome«, tapnite Nastavitve -> Upravljanje obiskovalcev -> Dodaj.**

Obstajata dve vrsti dovoljenj:

**Operater:** ogled videa v živo, nastavitvev časa, alarm, snemanje in omrežje.

**Obiskovalec:** Ogled videa samo v realnem času

Opomba: Uporabnikov ID aplikacije najdete v **nastavitvah aplikacije**

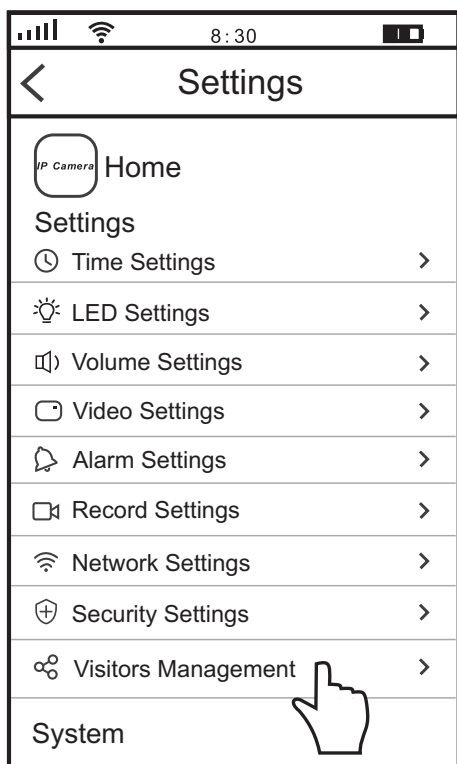

FAQ2-1

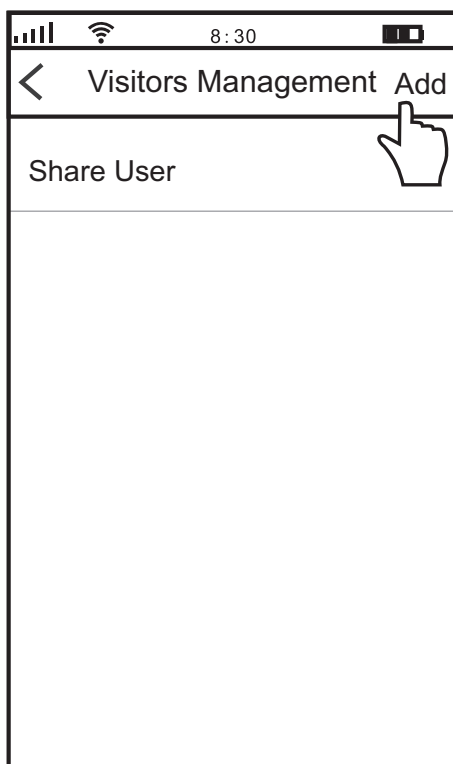

FAQ2-2

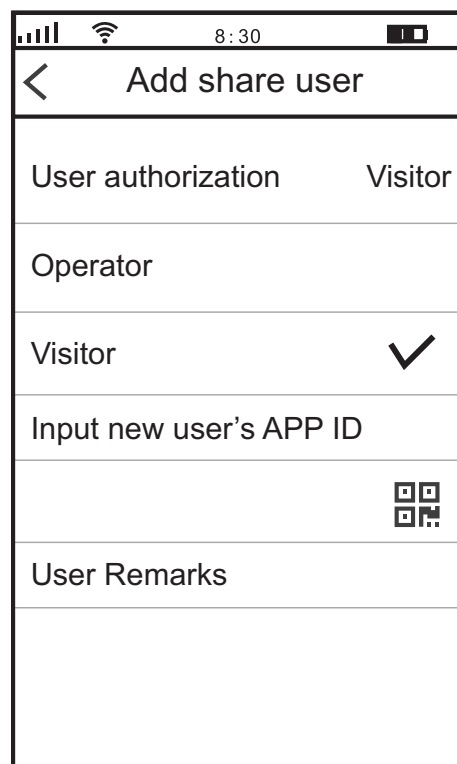

FAQ2-3



# Garancijska izjava

## Izjavljamo:

- da bo proizvod v garancijskem roku brezhibno deloval, v kolikor se boste ravnali po danih navodilih,
- garancijski rok začne teči z izročitvijo blaga potrošniku,
- da bomo v garancijskem roku odpravili okvare in pomanjkljivosti v času, ki ne bo daljši od 45 dni,
- da bomo zagotovili servisne usluge in potrebne nadomestne dele za proizvod vsaj še za trikratno osnovno garancijsko dobo,
- da bomo proizvod, ki ne bo popravljen v omenjenem roku, na vašo zahtevo zamenjali z novim oz. vrnili protivrednost izdelka.

## Garancija preneha zaradi:

- neupoštevanja priloženih navodil ali malomarnega ravnanja z izdelkom,
- posega v izdelek, ki ga je opravila nepooblaščen oseba,
- poškodbe zaradi elementarne nesreče – poplave, požara ipd.,
- poškodbe, nastale zaradi mehanskih udarcev po krivdi kupca ali tretje osebe, če so odstranjene ali poškodovane garancijske nalepke ali ser. številke.

## **GARANCIJSKI ROK: 12 mesecev**

Garancija velja od dneva nakupa izdelka, kar kupec dokaže s priloženim računom in pravilno izpolnjeno garancijo.

## **Firma , sedež in servis proizvajalca-prodajalca :**

MARVIS TRADE d.o.o., Polica 34b, 1290 Grosuplje tel. 01 4272971, faks 059 97 12 44, e-pošta [info@marvis-trade.si](mailto:info@marvis-trade.si)

## **Seznam pooblaščenih servisov:**

MARVIS TRADE d.o.o., Polica 34b, 1290 Grosuplje, tel. 01 4272971

**Prodajalec, naziv blaga in datum prodaje – izročitve je razviden iz računa, ki je sestavni del garancijskega lista.**



Sricam® | SriHome®

## IP kamera

# Kratki korisnički priručnik

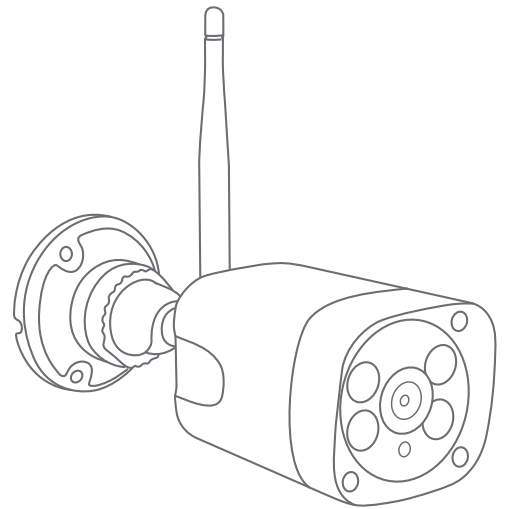
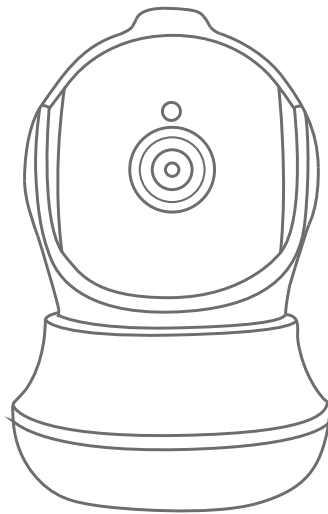
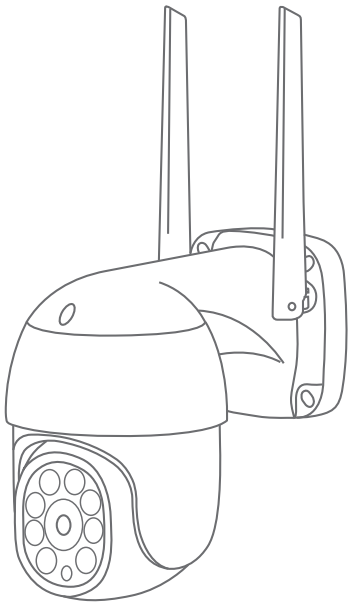

### Customer Service

Skype ID: tech.sricam

Website: [www.sricam.com](http://www.sricam.com)

E-Mail: [support@sricam.com](mailto:support@sricam.com)



SriHome202302-V6.5

  
**MARVISTR**ADE

Uvoznik v Slovenijo - Uvoznik u Hrvatsku

Marvis trade d.o.o.

Polica 34b, SI 1290 Grosuplje

Slovenija

[www.marvis-trade.si](http://www.marvis-trade.si)

[info@marvis-trade.si](mailto:info@marvis-trade.si)

## Prezentacija proizvoda

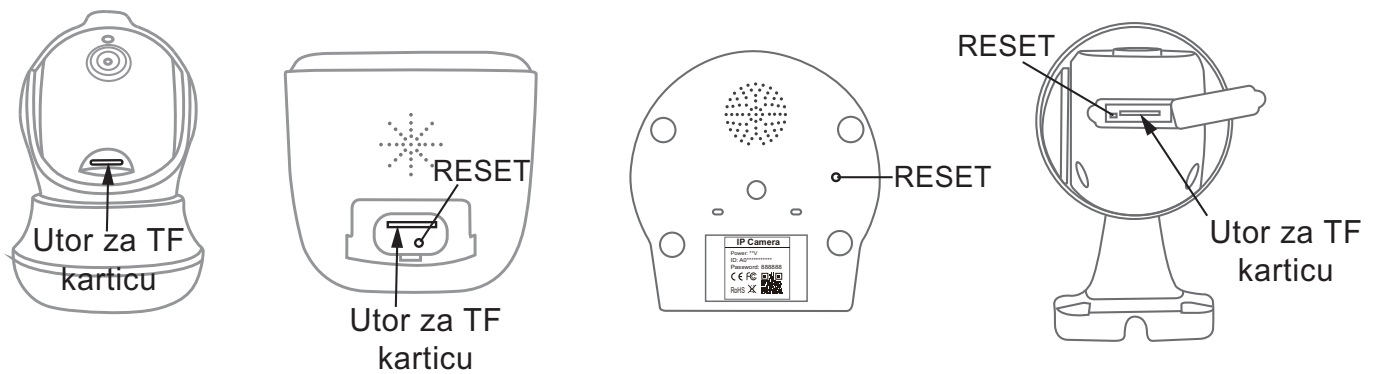

## Prije početka postavljanja

Provjerite sljedeće:

- Postavite antenu okomito (samo za vanjske kamere).
- Ako vaše kamere koriste 2,4 GHz WiFi, vaš telefon mora biti spojen na 2,4 GHz WiFi.
- Provjerite je li DHCP omogućen na ruteru.

## Korak 1. Instaliranje aplikacije SriHome

Metoda 1: Potražite aplikaciju "SriHome" u Google Play Store ili iOS App Store.

Metoda 2: Skenirajte QR kod za preuzimanje aplikacije "SriHome".



Android

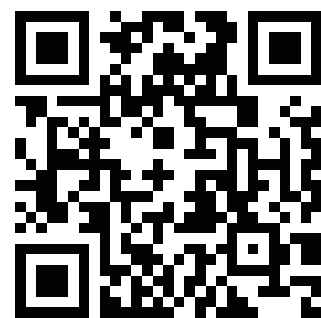

iOS

**Korak 2. Registracija i prijava u aplikaciju SriHome**

**Korak 3. Spojite kameru na mrežu**

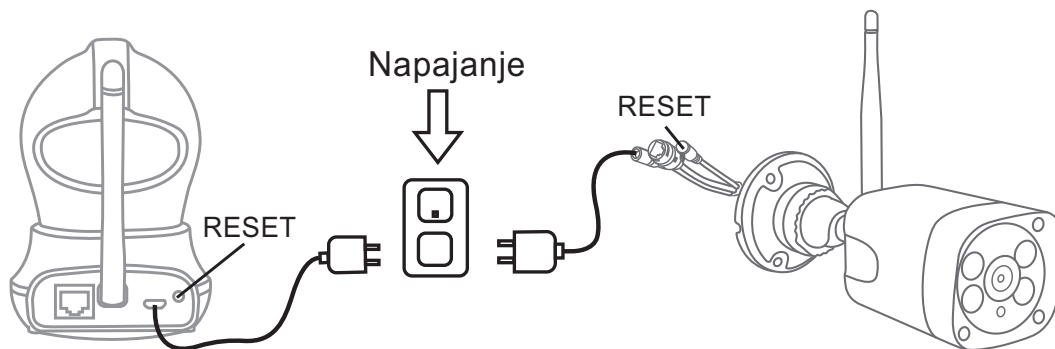

## 1. Uključite kameru

Kamera će se nakon 30 sekundi kontinuirano oglasiti zvučnim signalom.

Napomena: Ako nema zvučnog signala, pritisnite i držite tipku “RESET” 5 sekundi dok ne čujete dugi “bip”

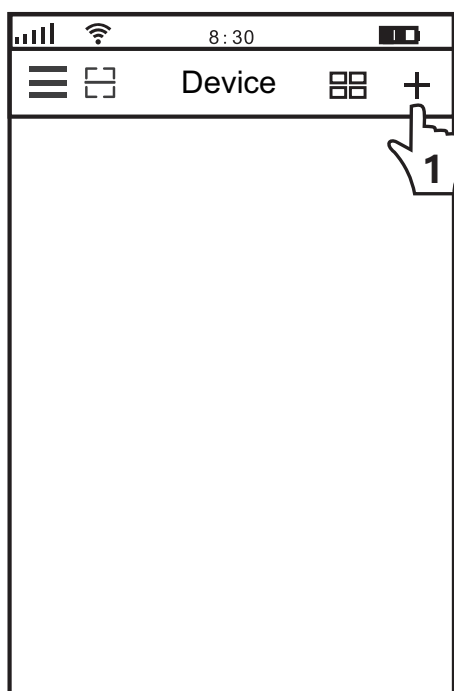

1-1

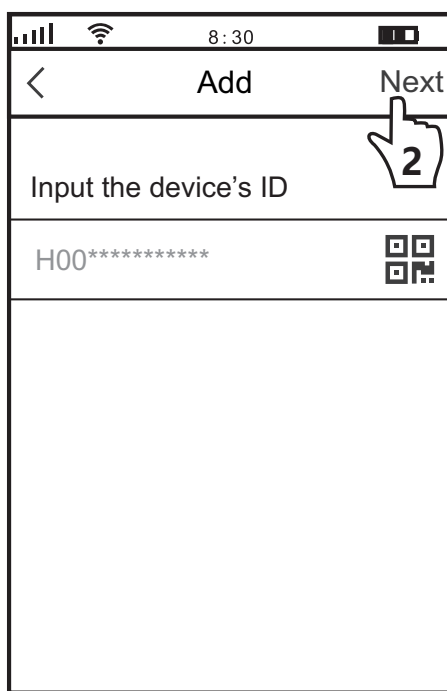

1-2

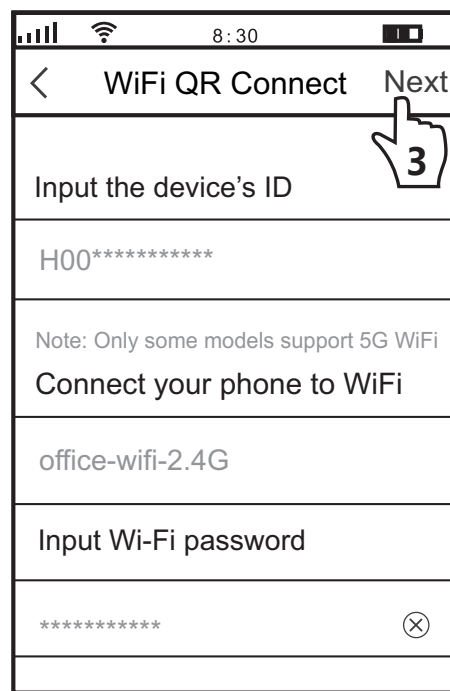

1-3

## 2. Dodajte kameru u APP

Kada čujete kontinuirani zvučni signal, slijedite upute SriHome APP-a za dodavanje uređaja kao što je opisano na slikama 1-1 do 1-3:

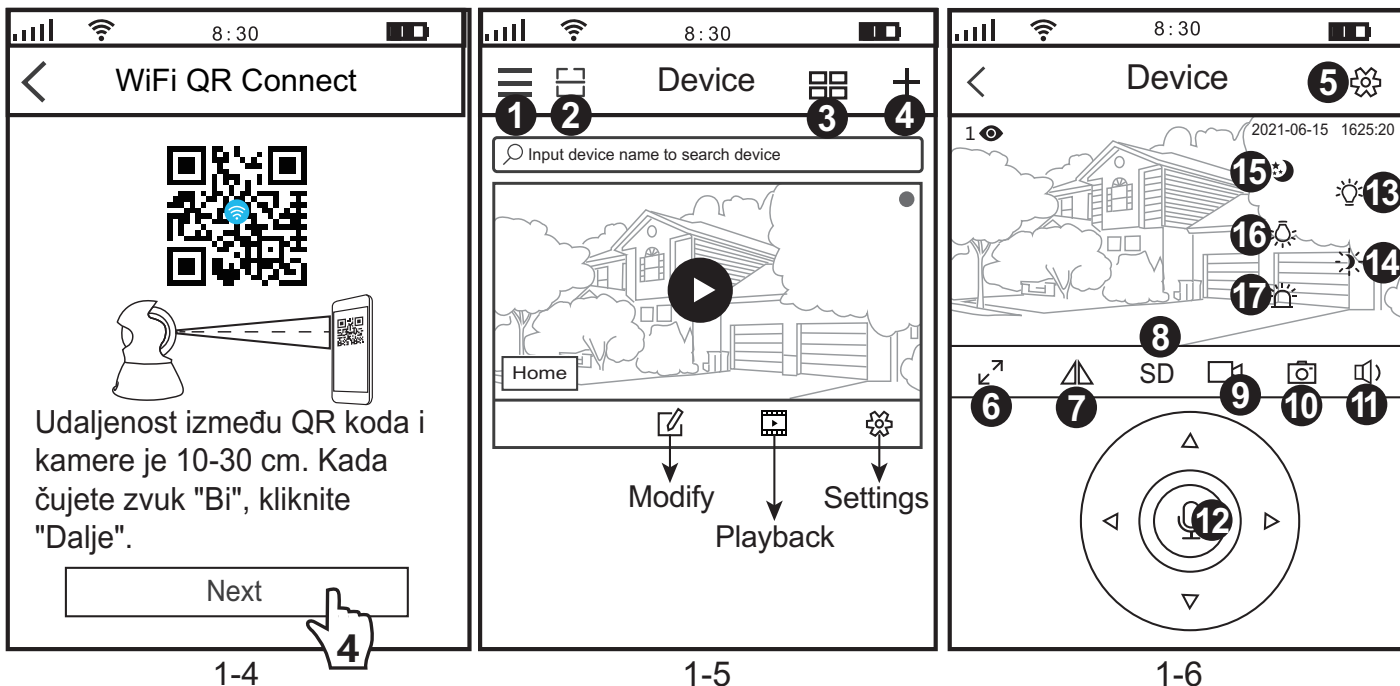

## Uvod v vmesnik za spremljanje

- |                       |                     |                       |                         |
|-----------------------|---------------------|-----------------------|-------------------------|
| 1. ☰ Postavke App     | 5. ⚙️ Postavke      | 9. 📷 Lokalna snimka   | 13. 💡 Osvjetljenje      |
| 2. 📄 Skeniranje kode  | 6. ↗️ Cijeli zaslon | 10. 📷 Zaslonska slika | 14. 🌑 Pomračina         |
| 3. 📺 Podijeljen ekran | 7. ⚠️ Gore & dole   | 11. 🔊 Zvučnik         | 15. 🌙 Infracrveni način |
| 4. + Dodaj            | 8. SD Resolucija    | 12. 🎤 Mikrofon        | 16. ☀️ Dnevni način     |
|                       |                     |                       | 17. 🔔 Svjetlosni alarm  |

## Rješavanje problema:

**- Ako ne možete dodati svoj uređaj u aplikaciju, provjerite sljedeće:**

1. Čut ćete kontinuirani zvučni signal prije dodavanja uređaja (ako nema zvuka, RESETirajte uređaj)
2. Unesite ispravnu lozinku za Wi-Fi. (Preporuča se ne koristiti bežične lozinke koje sadrže posebne znakove poput !"£% )
3. Kada čujete zvučni signal, kliknite "Dalje" u koracima 3-4.

**- Ako se uređaj ne može dodati u aplikaciju "SriHome" putem "WiFi QR Connect", pokušajte dodati uređaj putem "WiFi Hotspot Connect" kao što je opisano kao FAQ1 na stranici 4.**

## FAQ 1: Kako dodati kameru u aplikaciju putem pristupne točke WiFi kamere

Napomena: Prije korištenja WiFi hotspota za dodavanje uređaja u aplikaciju, prvo morate isključiti 3G / 4G / LTE mobilne podatke na svom pametnom telefonu.

### Korak 1: Povežite svoj telefon s WiFi hotspotom kamere

1). Uključite uređaj i pričekajte 30 sekundi, kamera će stvoriti WiFi hotspot:  
WiFi SSID kamere: IPC\_\*\*\*\*\*, WiFi lozinka: 12345678

2). Idite na WLAN postavke svog telefona i povežite svoj telefon s WiFi pristupnom točkom kamere.

Napomena: Ako WiFi pristupna točka kamere nije na popisu DOSTUPNIH MREŽA telefona, vratite kameru na tvorničke postavke i pokušajte ponovno.

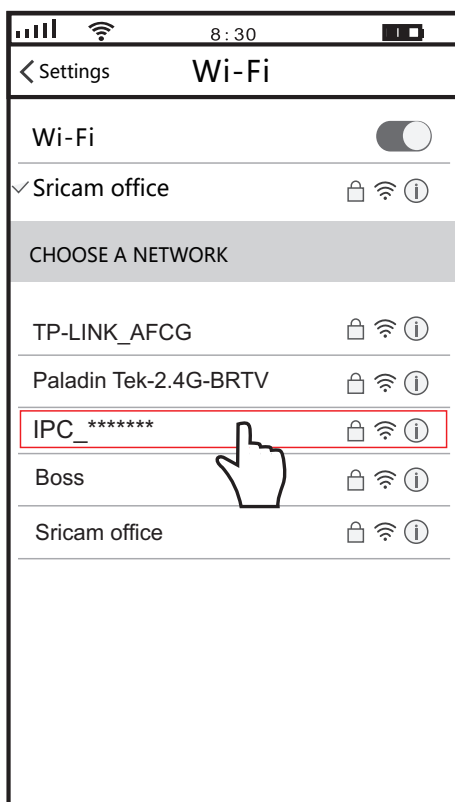

FAQ1-1

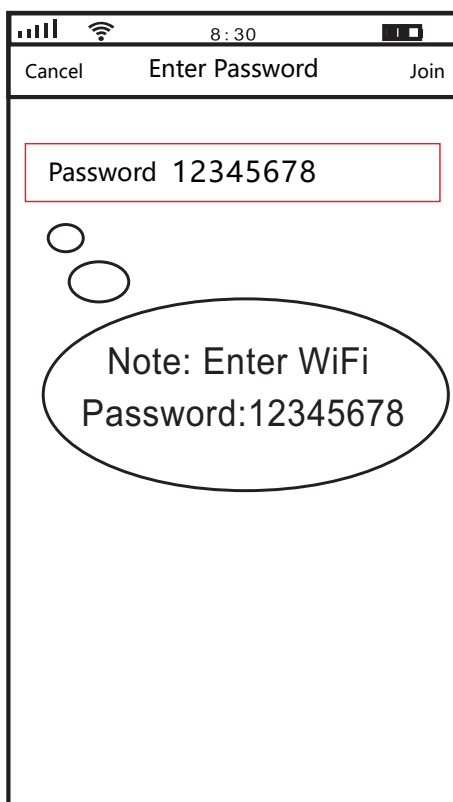

FAQ1-2

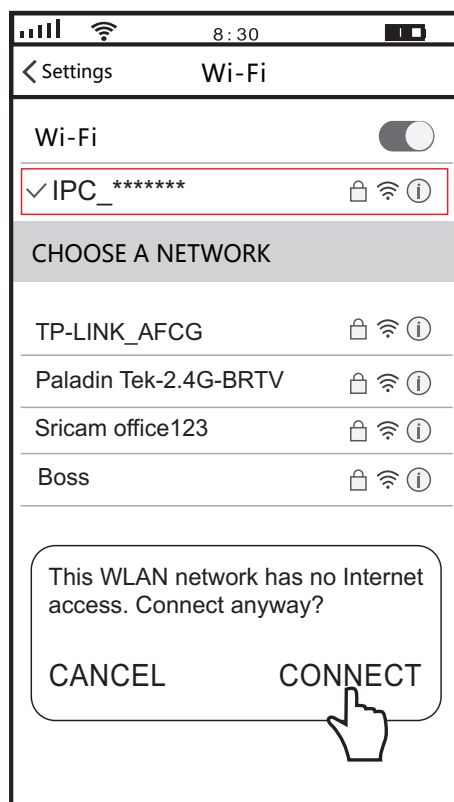

FAQ2-3

## 2. korak: dodajte svoj uređaj u aplikaciju

Otvorite aplikaciju "SriHome", dodirnite "+" i slijedite upute za dodavanje uređaja.

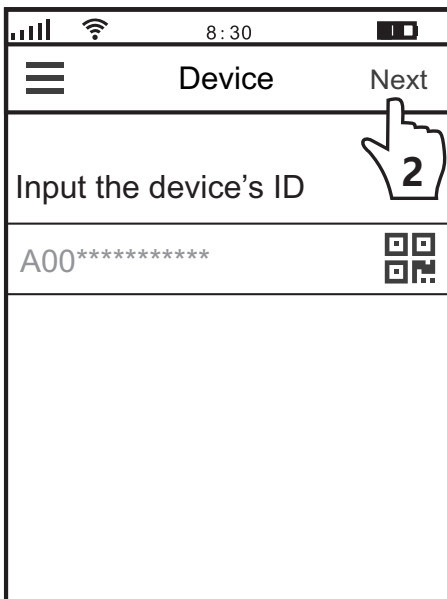

FAQ1-4

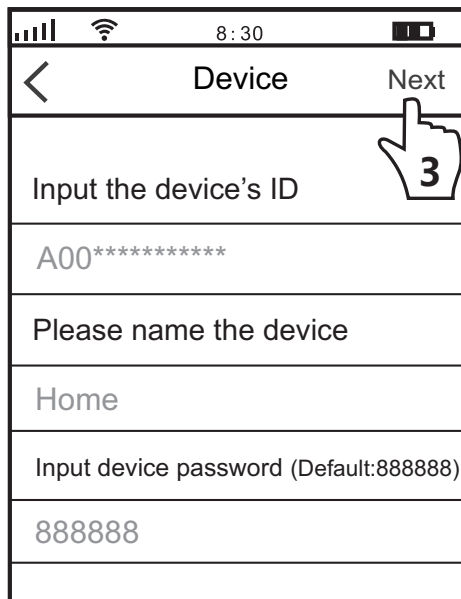

FAQ1-5

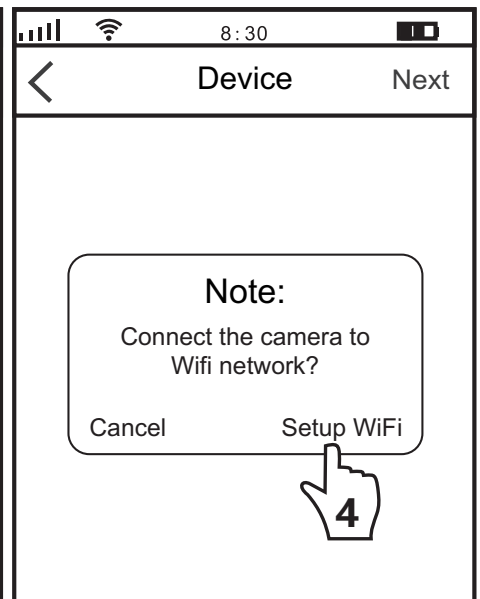

FAQ1-6

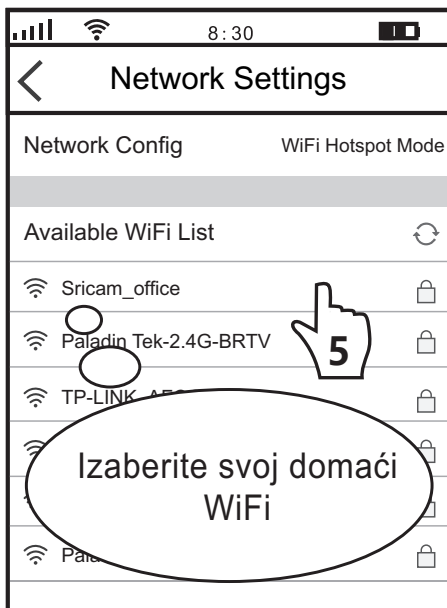

FAQ1-7

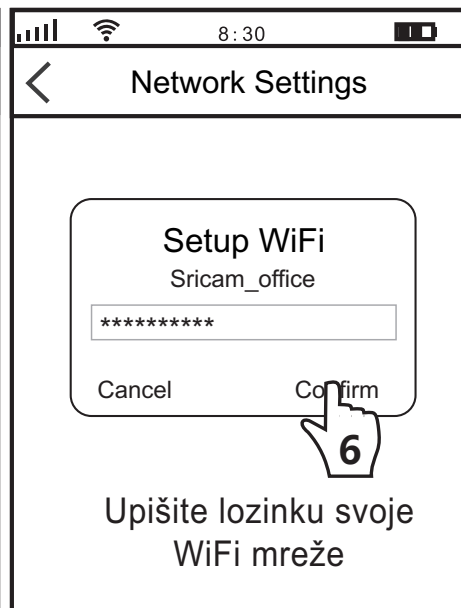

FAQ1-8

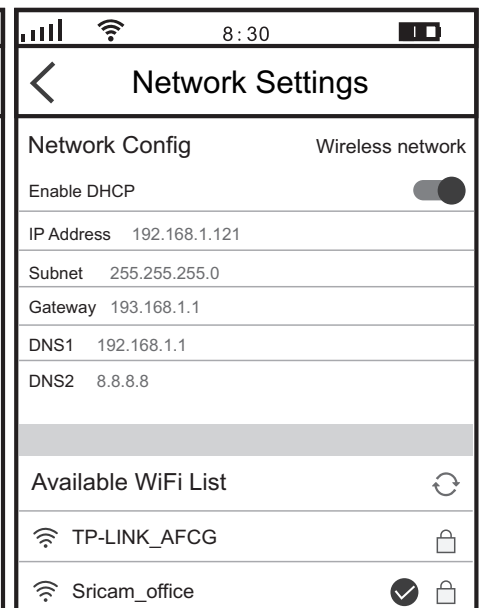

FAQ1-9



## FAQ2: Podijelite kameru s drugim korisnicima

Radi zaštite privatnosti korisnika, prvi korisnik je prema zadanim postavkama administrator.

Ostali korisnici trebaju dopuštenje administratora za pristup kameri ili se čak ne mogu prijaviti s ID-om i lozinkom. Dozvolu možete dobiti na sljedeći način:

### Otvorite aplikaciju “SriHome”, dodirnite Postavke -> Upravljanje posjetiteljima -> Dodaj.

Postoje dvije vrste dopuštenja:

**Operater:** gledanje videa uživo, podešavanje vremena, alarm, snimanje i mreža.

**Posjetitelj:** Gledajte video samo u stvarnom vremenu

**Napomena:** korisnički ID aplikacije možete pronaći u **postavkama aplikacije**

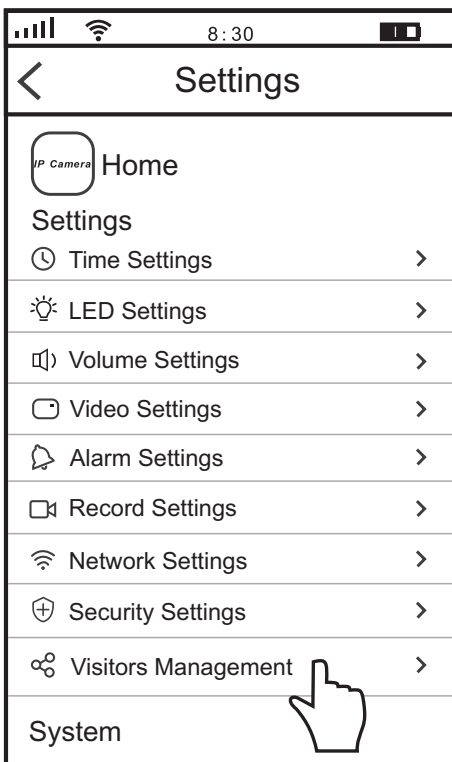

FAQ2-1

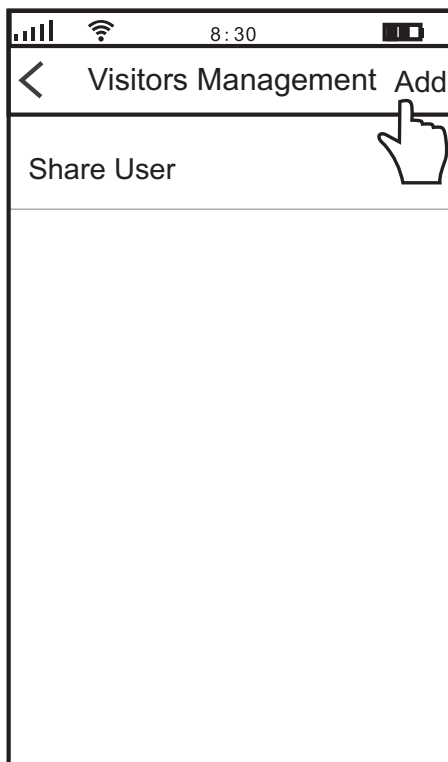

FAQ2-2

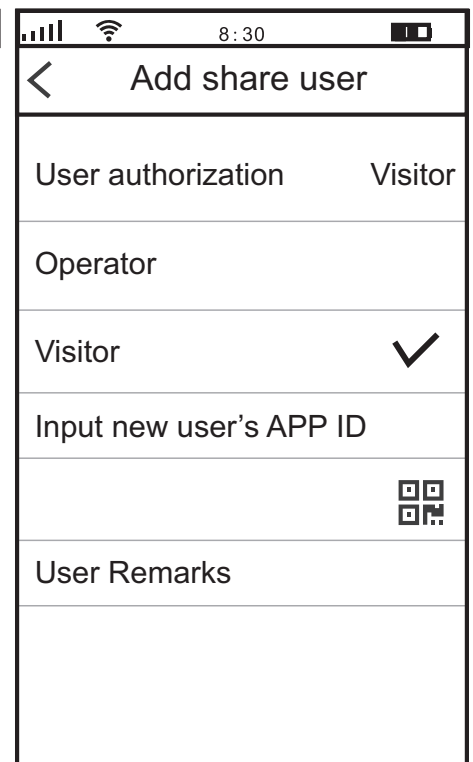

FAQ2-3

## **Jamstveni list:**

### **Izjavljujemo:**

- Da će proizvod u jamstvom roku raditi besprijekorno, sve dok se pridržavate uputa o upotrebi.
- Jamstveni rok počinje s isporukom proizvoda potrošaču. Ovi uvjeti vrijede na području Republike Hrvatske.
- Da ćemo u jamstvenom roku izvršiti popravak kvarova i nedostataka u vrijeme, koje nije dulje od 45 dana,
- Da ćemo pružati usluge popravka i rezervnih dijelova za proizvod za dobu u trajanju najmanje tri puta trajanja jamstvenog razdoblja,
- Da ćemo proizvod koji neće biti prerađen u roku na vaš zahtjev zamijenjen novim.

### **Jamstvo prestaje zbog:**

- Nepoštivanja priloženih uputa ili zbog nepažljivog rukovanja proizvodom.
- Neovlašteno otvaranje i servisiranje proizvoda od strane neovlaštene osobe.
- Štete koje je uzrokovala elementarna nepogoda, poplava, požar etc..
- Štete koje su nastale zbog mehaničkih udaraca po krivnji kupca ili treće osobe, ako su bile skinute ili oštećene garancijske naljepnice ili serijski brojevi.

## **Jamstvo: 12 mjeseci**

**Jamstvo vrijedi od dana kupnje proizvoda koji kupac dokazuje priloženim računom.**

### **Tvrтка, sjedište i servisni centar proizvođača-trgovca:**

Marvis TRADE d.o.o. Polica 34b, SI- 1290 Grosuplje, Slovenija,  
tel. +386 1 4272971, e-mail info@marvis-trade.si

### **Popis ovlaštenih servisa:**

Marvis TRADE d.o.o. Polica 34b, SI- 1290 Grosuplje, Slovenija,  
tel. +386 1 4272971, e-mail info@marvis-trade.si

**Dobavljač, naziv i datum prodaje proizvoda - izručenje je vidljivo iz računa, koji je sastavni dio potvrde o jamstvu.**



# Sricam® | SriHome®

## *Shenzhen Sricctv Technology Co.,Ltd*

Add: The building 40, 5th Industrial Park of Huaide Cuigang,  
Fuyong Street, Bao'an, Shenzhen, China

### FAQ:

#### SLO

1. Kako nastaviti snemanje na micro SD.
2. Kako dodati kamero na vaš drugi telefon.
3. Kako nastaviti alarm zaznavanja gibanja.
4. Kamera ne zazna mikro SD.
5. Več pogledov v aplikaciji srihome.
6. Wi-Fi fotoaparata je nestabilen in pogosto brez povezave.

**Če želite izvedeti več, obiščite YouTube: SriHome IPC**

#### HR

1. Kako postaviti snimanje na micro SD.
2. Kako dodati kamero na svoj drugi telefon.
3. Kako postaviti alarm detekcije pokreta.
4. Kamera ne prepozna micro SD.
5. Višestruki prikaz na aplikaciji Srihome.
6. Wi-Fi kamere je nestabilan i često izvan mreže.

**Ako želite saznati više, posjetite YouTube: SriHome IPC**



[www.sricam.com/srihome/faq](http://www.sricam.com/srihome/faq)

---

**Uvoznik v Slovenijo - Uvoznik u Hrvatsku**

**Marvis trade d.o.o.**

**Polica 34b, SI 1290 Grosuplje**

**Slovenija**

**[www.marvis-trade.si](http://www.marvis-trade.si)**

**[info@marvis-trade.si](mailto:info@marvis-trade.si)**